

**2018-2019 EĞİTİM-ÖĞRETİM YILI ORTAÖĞRETİM TAŞIMASI  
HİZMET ALIMINA AİT 21(B) PAZARLIK USULÜ TEKNİK ŞARTNAMEDİR.**

**A - KONU:** Demre İlçe Milli Eğitim Müdürlüğü 2018-2019 Eğitim Öğretim Yılı Ortaöğretim Öğrenci Taşıma Hizmet Alımı

**B - İHALE KONUSU İŞİN ÖZELLİKLERİ VE LİSTESİ:**

S.N	TAŞIMA GRUBU	Merkez Okulun Adı	Taşıma Güzergahları	Araç Kapasitesi	Taşınacak Öğrenci Sayısı	Taşıma Güzergahı Km'leri	GÜZERGAH BAŞLANGIÇ - BİTİŞ
1	Demre AL Demre MTAL	Demre AL 11 Demre MTAL 4	17.HAT GÖKYAZI MAH. (Merkez - Ortasalım)	16	15	6,5	Eski PTT- Ortasalım – Alakent – Myra – MTAL – A. Lisesi
2	Demre AL Demre AİHL Demre MTAL	Demre AL 8 Demre AİHL 4 Demre MTAL 3	23.HAT KÖŞKERLER MAH. (Kınık - Mazılca)	16	15	12,5	Köşkerler Köprüsü- Mazılca-Kayaaltı Kınık Anaokulu-Kayaaltı Cami Arkası- Beymelek Mrk. Cami- Üçüncü Köprü-Çapar-GÖKYAZI Mrk .Karabucak Cad.
3	Demre AİHL Demre MTAL	Demre AİHL 10 Demre MTAL 10	35.HAT Anadolu Lisesi Pansiyonu	21	20	2,5	Anadolu Lisesi Pansiyonu- Demre MTAL- Demre AİHL.
4	Kekova MTAL Demre MTAL	Kekova MTAL 3 Demre MTAL 9 Kekova MTAL (3kız)	36.HAT Demre İHL Pansiyonu Anadolu Lisesi Pansiyonu(3)	16	15	5	Demre AİHL. Pansiyonu- Demre MTAL. Demre AL.Pansiyonu- Moil Kavşağı- Çevre Yolu- ÇevreYolu Kekova MTAL Girişi

**C- GENEL HUSUSLAR:**

1. Bu şartname 4734 Sayılı Kamu İhale Kanununun 12.maddesine istinaden idarece hazırlanmıştır.
2. Bu şartname, **5018 Sayılı Kamu Mali Yönetim Kanunu, 4734 Sayılı Kamu İhale Kanunu, 4735 Sayılı Kamu İhale Sözleşmeleri Kanunu, Hizmet Alımı İhaleleri Uygulama Yönetmeliği, Kamu İhaleleri Genel Tebliği, 4857 Sayılı İş Kanunu, 5510 Sayılı SGK Kanunu, 6331 Sayılı İş Sağlığı Ve Güvenliği Kanunu, MEB Taşıma Yoluyla Eğitime Erişim Yönetmeliği , Okul Servis Araçları Hizmet Yönetmeliği , Antalya İl Milli Eğitim Müdürlüğü'nün 08.06.2018 tarih ve 11183967 sayılı yazıları ile yürürlükteki diğer mevzuat hükümlerine göre hazırlanmış olup istekli ve yüklenicilerin uymaları zorunludur.**
3. İhaleyi alan yüklenici ihale dosyasında bulunan şartname, sözleşme ve diğer tüm belgeleri okumuş ve kabul etmiş sayılır. Taşıma İhalelerinde Ekonomik Açıdan En Düşük Teklif En Avantajlı Teklif Olarak Değerlendirilecektir. Bunun Yanında aşırı düşük tekliflerde Sınır Değer Kamu İhale Genel Tebliğinin 79. maddesine göre R Katsayısı 0,80 alınarak hesaplanacaktır.
4. Ekonomik açıdan en avantajlı fiyat tekliflerinin eşitliği halinde Hizmet Alımı İhaleleri Uygulama Yönetmeliğinin 63.maddesine göre işlem yapılacaktır.
5. İlçeye bağlı, taşıma merkezi okulların taşınan yerleşim yerleri ile ilgili bilgileri taşıma merkezi okul müdürlüklerinden temin edeceklerdir. Hat krokileri , ilgili taşıma merkezi okul tarafından eğitim –öğretim yılı başında okullar açılmadan ilgili şoföre resmi yazı ile tebliğ edilecektir.
6. Millî Eğitim Bakanlığı 11/09/2014 tarihli 30221 sayılı Taşıma Yoluyla Eğitime Erişim Yönetmeliğinin ihalelerde dikkat edilecek hususlara ilişkin 16. Maddesinde “ Normal eğitim yapan taşıma merkezi okula, aynı araçla birden fazla sefer yapılarak öğrenci taşınmaması esastır. Ancak, araç bulmada zorluk çekilen bölgelerdeki normal eğitim yapan taşıma merkezi okula, eğitim-öğretimi aksatmamak üzere planlama komisyonlarının belirleyeceği mesafelerde bir araçla

en fazla iki sefer yapılarak öğrenci taşınabilir.” dendiğinden Yüklenici Adayları ,**2018 - 2019 Eğitim – Öğretim yılında ortaöğretim taşıma ihalelerinde yüklenicilerin , iki hatta (ilköğretim/ortaöğretim) bir araç ile teklif vermeleri durumunda toplamda iki hatta en fazla 20 km’ye kadar taşıma yapabileceklerdir. Bir araç ile (ilköğretim, ortaöğretim) iki hattan fazla hatta hiçbir şekilde taşıma yapılamaz. Bir araç ile 2 (iki) hatta taşıma yapılması halinde sabah öncelikle lise öğrencileri, sonra ortaokul öğrencileri, en son ilkokul öğrencileri okullarına bırakılacaktır. Okul çıkışı ise önce ilkokul, sonra ortaokul en son lise öğrencileri adreslerine bırakılacaktır. Bir araç ile resmi ya da özel olmak üzere iki hattan fazla hatta taşıma yapılamaz.**

7. İdarece, belirlenecek bir günde ihale komisyonu tarafından okul servis araçları sözleşme imzalanmadan önce araçların teknik şartnamedeki niteliklere göre denetlenecektir. Denetimlerde teknik şartnamedeki nitelikleri taşımayan araçlar istekli tarafından nitelikleri taşıyan araçla 3 gün içinde değiştirilecektir. Eğer istekli aracı değiştirilmediği takdirde en uygun ikinci teklifi veren istekliye hat ihalesi verilecektir.Araç değiştirme süresi sözleşme imzalama süresini geçemez.
8. Yükleniciler ve şoförler idare tarafından yapılacak toplantı, eğitim ve seminerlere katılmak zorundadır. Toplantı , eğitim ve seminerlere katılmayan yüklenici ve şoförlere cezai müeyyide uygulamak idarenin takdirindedir.
9. Antalya Büyükşehir Belediyesi Ulaşım Planlama ve Raylı Sistemler Daire Başkanlığı Ticari Plaka İşlemleri Şube Müdürlüğünün 11.08.2016 tarih ve 34334 sayılı yazıları ile Antalya İl Milli Eğitim Müdürlüğünün 14.07.2017 tarih ve 10749780 sayılı yazılarında taşıma ihalelerinde Ticari Plaka ( C Plaka ) zorunluluğu getirilmiş ise de Milli Eğitim Bakanlığı Destek Hizmetleri Genel Müdürlüğünün 09.08.2017 tarih ve 12035935sayılı yazılarında C plaka zorunluluğu öngörmemiştir. **Bu nedenle bu ihaleye katılacak araçlarda Ticari Plaka ( C Plaka ) zorunluluğu aranmayacaktır. Ancak iki farklı plaka türünde aynı hatta eşit teklif verilmesi durumunda Ticari Plakaya ( C Plaka ) öncelik verilecektir. C plakasız araçla ihale alınması durumunda UKOME tarafından yapılacak denetimlerde cezai sorumluluk yükleniciye aittir.**
10. Bu teknik şartname ihale dokümanının ayrılmaz bir parçasıdır. Yükleniciler bu şartnamedeki hükümlere uymak zorundadır.
11. **C plakalı araç kullanımı ile ilgili olarak UKOME ( Ulaşım Planlama ve Raylı Sistemler Daire Başkanlığı ) tarafından yapılan denetimler için gerekli tedbirlerin alınması, aksi halde denetimlerde görülen eksikliklerde kesilecek cezalardan Müdürlüğümüzün sorumluluğu bulunmayacak, sorumluluk yüklenicilere ait olacaktır.**
12. Öğrenci taşıma işinde çeşitli nedenlerle ihale edilen güzergâhın öğrenci sayısında ve güzergah uzunluğunda azalma olabileceği gibi artmada olabilir. Bu opsiyon araç kapasitesinin ve güzergah uzunluğunun %20’sine kadar olacaktır. Yüklenici bu öğrenci artışından ve güzergah uzamasından dolayı ek ücret talep etmeyecektir. Öğrenci sayısının artması ve idarenin uygun görmesi halinde, istenilen sayıda şartname ve sözleşmede belirtilen özellikte ve kapasitede araç temin etmek zorundadır. Etmediği takdirde idarece sözleşme tek taraflı fesih edilir. Şartnamede belirtilen araç kapasitelerinden daha büyük kapasiteli araçla taşıma yapılması halinde ek bir ücret talep edilmeyecektir. Öğrenci eksilmesi durumunda idare tarafından değerlendirme yapılarak gerekli görülmesi halinde güzergâha ait sözleşme feshedilecek bu hususta yüklenici idareden herhangi bir talepte bulunmayacaktır.Bu hususta yüklenici idareden herhangi bir talepte bulunamaz.
13. Öğrenci taşımacılığının kara yolu ile yapılamadığı yerlerde Valilik Onayı alınarak deniz yolu ile de taşıma yapılabilir. Deniz yolu ile yapılacak taşımada Ulaştırma, Denizcilik ve Haberleşme Bakanlığınca yolcu taşınmak üzere belgelendirilmiş deniz araçları kullanılır. Taşıma yapacak deniz araçlarının, 10/6/1946 tarihli ve 4922 sayılı Denizde Can ve Mal Koruma Hakkında Kanun’da öngörülen nitelikleri taşıması gerekir. Deniz araçlarında, bu Kanun uyarınca gerekli olan belge ve teknik teçhizatlar ile kişi başı TSE veya ISO onaylı ışıklı ve düdüklü çocuk can yeleşği bulundurulur. Araçların ferdi kaza ve mali sorumluluk sigortalarının yaptırılması zorunludur.
14. **Yükleniciler ilçe sınırları içerisinde bayram, tören, gezilerden ve sosyal faaliyetlerden ayrıca ücret talep etmeyeceklerdir. Yükleniciler belirli gün ve haftalarda görevlendirildiği okulda tek hat ihalesi almış ise yıl boyu 4 sefer taşıma, iki hatta ihale almış ise yıl boyunca 8 taşıma seferi yapacaktır.**

15. Yükleniciler taşıtlarda ilk yardım malzemelerin yer aldığı çanta ve trafik seti bulunduracaktır.
16. Aynı güzergahtaki öğrenciler taşınmak üzere birden fazla araç ihale edilmişse ve öğrenci sayısında herhangi bir nedenle azalma olması durumunda, araç kapasitesi de dikkate alınarak şartları en uygun araç ile taşıma yapılacaktır. Şayet taşınan okul veya okulsuz yerleşim birimi herhangi bir nedenle, idarece taşımadan kaldırılırsa, sözleşme idarece tek taraflı feshedilir.
17. Taşıma merkezi okullarda yapılan/yapılacak olan onarım, tadilat, açma-kapama vb. nedenlerle eğitim, öğretim sürdürülemiyorsa, öğrenci taşıma işi ikinci en yakın ve müsait taşıma merkezi okula yapılacaktır ve yüklenici bundan ayrıca ücret talep etmeyecektir.
18. **Sözleşme hangi araçla imzalandıysa öğrenciler bu araçla taşınacaktır.** Ancak zorunlu hallerde bir defaya mahsus olmak üzere idarece mazeretlerin uygun görülmesi halinde aynı özellikte ve kapasitede araç olması şartıyla araç değişikliği yapılabilir. Aracın tamiri ve bakımı, vizesi gibi durumlarda yüklenici en az 3 gün önce Taşıma Merkezi Okul Müdürlüğüne bu durumu yazılı olarak bildirip şartnameye uygun geçici bir aracı ve şoförü belgeleriyle birlikte dilekçe ekinde ibraz edip İlçe Millî Eğitim Müdürlüğünden izin almalıdır
19. **Yükleniciler, idarenin bilgisi dışında araç ve şoför değişikliği yapamaz. Yüklenici, zorunlu nedenlerle araç ve şoför değişikliği yapacaksa idareye başvurarak idarece uygun görülmesi, araç ve şoförün şartları taşınması halinde değişiklik yapılabilir. İDARENİN BİLGİSİ DIŞINDA ARAÇ YA DA ŞÖFOR DEĞİŞTİRİLDİĞİNİN TUTANAKLA İDARECE /OKULLARCA TESPİT EDİLMESİ DURUMUNDA GÜNLÜK HAKEDİŞ KESİLECEKTİR.**
20. Yüklenici, olumsuz hava şartlarının hüküm sürdüğü günlerde (yağmur, rüzgar) öğrenciyi ikametene en yakın yerden alıp, ikametene en yakın yere bırakacaktır. Bundan ayrıca ücret talep edilmeyecektir.

#### **D-TAŞITLARDA ARANACAK ŞARTLAR:**

Taşımacılar tarafından okul servis aracı olarak kullanılacak taşıtlarda aşağıdaki şartlar aranır:

21. Okul servis araçlarının arkasında "OKUL TAŞITI" yazısını kapsayan numunesine uygun renk, ebat ve şekilde reflektif bir kuşak bulunacaktır (EK-2/1, EK-2/2).
22. Okul servis aracının arkasında, öğrenci ve çocukların iniş ve binişleri sırasında yakılmak üzere en az 30 cm çapında kırmızı ışık veren bir lamba bulunacak ve bu lambanın yakılması halinde üzerinde siyah renkte büyük harflerle "DUR" yazısı okunacak şekilde tesis edilmiş olacak, lambanın yakılıp söndürülmesi tertibatı fren lambaları ile ayrı olacaktır (EK-3).
23. Okul servis aracı olarak kullanılacak taşıtlarda, öğrenci ve çocukların kolayca yetişebileceği camlar ve pencereler sabit olacak, iç düzenlemesinde demir aksam açıkta olmayacak, varsa yaralanmaya sebebiyet vermeyecek yumuşak bir madde ile kaplanacak ve engelli öğrenci ve çocukları taşıyacak olan okul servis araçları ayrıca 1/7/2005 tarihli ve 5378 sayılı Engelliler Hakkında Kanun ve bu Kanuna dayalı olarak çıkarılan ikincil mevzuata uygun olacaktır.
24. Okul servis araçlarında 26/10/2016 tarihli ve 29869 sayılı Resmî Gazete'de yayımlanan Araçların İmal, Tadil ve Montajı Hakkında Yönetmelik ile Karayolları Trafik Yönetmeliğinde belirtilen standart, nitelik ve sayıda araç, gereç ve malzemeler her an kullanılabilir durumda bulundurulacaktır.
25. Okul servis araçlarının kapıları şoför tarafından açılıp kapatılabilecek şekilde otomatik (havalı, hidrolikli vb.) olabileceği gibi; araç şoförleri tarafından elle kumanda edilebilecek şekilde (mekanik) de olabilecektir. Otomatik olduğu takdirde, kapıların açık veya kapalı olduğu şoföre optik ve/veya akustik sinyallerle intikal edecek şekilde olacaktır.
26. Okul servis aracı olarak kullanılacak taşıtlar temiz, bakımlı ve güvenli durumda bulundurulacak ve altı ayda bir bakım ve onarımları yaptırılmakla birlikte; taşıtların cinsine göre Karayolları Trafik Yönetmeliğinin öngördüğü periyodik muayeneleri de yaptırılmış olacaktır (EK-4).
27. Okul servis aracı olarak kullanılacak taşıtların yaşları oniki yaşından büyük olmayacaktır. Taşıtların yaşı fabrikasınca imal edildiği tarihten sonra gelen ilk takvim yılı esas alınarak hesaplanacaktır. **Buna göre 2006 model araçlar ile ihaleye girilmesi durumunda 01 Ocak 2019 tarihi itibarıyla 2006 model araçlar 12 yaşını dolduracağından bahsi geçen 2006 model araçların 01 Ocak 2019 tarihinden itibaren 2007 model ve üstü araçlarla değiştirilmesi zorunludur.**

28. Araçların İmal, Tadil ve Montajı Hakkında Yönetmelik hükümlerine göre tayin edilen ve o araca ait tescil belgelerinde gösterilen oturulacak yer adedi, aracın içerisine görülebilecek bir yere yazılarak sabit şekilde monte edilecektir.
29. Gerçek ve tüzel kişi ve kuruluşlara ait okul servis aracı olarak teçhiz edilmiş araçlar, taahhüt ettikleri öğrenci ve çocukları taşıma hizmetlerini aksatmamak kaydıyla, personel servis taşıma faaliyetlerinde de kullanılabilir. Ancak, bu taşıma esnasında okul servis araçlarına ait ışıklı işaretlerin şoförler tarafından kullanılması yasaktır.
30. Okul servis araçları Araçların İmal, Tadil ve Montajı Hakkında Yönetmelik hükümlerine uygun olacaktır.
31. Okul servis araçlarında araç takip sistemi bulundurulacaktır. Kayıtlar en az otuz gün muhafaza edilecektir. Araç takip sistemi ücretleri yüklenici/araç sahibi tarafından karşılanacaktır.
- 32. Okul servis araçlarında her öğrenci ve çocuk için üç nokta emniyet kemeri ve gerekli koruyucu tertibat bulundurulacaktır.**
33. Okul servis araçlarında görüntü ve müzik sistemleri taşıma hizmeti sırasında kullanılmayacaktır.
34. Okul servis araçlarında yazın serin, kışın sıcak ortam sağlayacak sistemler bulundurulacaktır.
- 35. Okul servis araçlarında Ulaştırma, Denizcilik ve Haberleşme Bakanlığınca standartları belirlenen her koltukta oturmaya duyarlı sensörlü sistemler bulundurulacaktır.**
- 36. Okul servis araçlarında tüm koltukları görecektir şekilde Araçların İmal, Tadil ve Montajı Hakkında Yönetmelik ekinde belirtilen standartlara uygun, iç ve dış kamera ile en az otuz gün süreli kayıt yapabilen kayıt cihazı bulundurulacaktır.**
- 37. Okul servis araçlarının camlarının üzerine renkli film tabakaları yapıştırılması yasaktır.**
38. Okul servis araçlarında iç mekânı gösteren beyaz cam dışında cam kullanılamaz.

#### **E-TAŞIMACININ ŞARTLARI VE YÜKÜMLÜLÜKLERİ:**

39. Yüklenici 6331 Sayılı İş Sağlığı Ve Güvenliği Kanununun getirdiği yükümlülükler uymak ve gereğini yerine getirmekle sorumludur. Yüklenici, tüm giderleri kendisine ait olmak üzere çalışanların işle ilgili sağlık ve güvenliğini sağlamakla yükümlüdür. Bu çerçevede; çalışanların iş güvenliği uzmanı, iş yeri hekimi ve zorunlu olması halinde diğer sağlık personeli tarafından sunulan hizmetlerden yararlanması, çalışanların sağlık gözetiminin yapılması, mesleki risklerin önlenmesi, eğitim ve bilgi verilmesi dâhil her türlü tedbirin alınması, organizasyonun yapılması, gerekli araç ve gereçlerin sağlanması, sağlık ve güvenlik tedbirlerinin değişen şartlara uygun hâle getirilmesi ve mevcut durumun iyileştirilmesi, işyerinde alınan iş sağlığı ve güvenliği tedbirlerine uyulup uyulmadığının izlenmesi, denetlenmesi ve uygunsuzlukların giderilmesi gibi iş sağlığı ve güvenliği mevzuatı kapsamında iş sağlığı ve güvenliğine ilişkin alınması zorunlu tedbirler yüklenicinin sorumluluğundadır.”
- 40. Yüklenici; personel çalıştırmayla ilgili 4857 Sayılı İş Kanunu ve 5510 Sayılı SGK Kanununun gerektirdiği yükümlülükleri yerine getirir ve bundan doğrudan sorumludur.**
41. Taşıma işinin yerine getirilmesi esnasında meydana gelebilecek kazalardan, bu kazaların sebep olacağı zarardan ve can kaybından dolayı meydana gelecek tazminat, kanuni, hukuksal ve parasal gibi sonuçlardan yüklenici sorumludur.
42. Taşımacılar (tüzel kişi olması halinde, anonim şirket ve kooperatiflerde yönetim kurulu üyeleri, diğer tüzel kişilerde ise tüm ortakları ve bu tüzel kişilikleri temsil ve ilzama yetkili kişiler) 26/9/2004 tarihli ve 5237 sayılı Türk Ceza Kanununun 53 üncü maddesinde belirtilen süreler geçmiş ve affa uğramış veya hükmün açıklanmasının geri bırakılmasına karar verilmiş olsa bile;Devletin güvenliğine karşı suçlar, anayasal düzene ve bu düzenin işleyişine karşı suçlar, zimmet, irtikap, rüşvet, hırsızlık, dolandırıcılık, sahtecilik, güveni kötüye kullanma, hileli iflas, ihaleye fesat karıştırma, edimin ifasına fesat karıştırma, suçtan kaynaklanan mal varlığı değerlerini aklama veya kaçakçılık suçlarından mahkum olmamak,
43. Türk Ceza Kanununun 81, 102, 103, 104, 105, 109, 179/3, 188, 190, 191, 226 ve 227 nci maddelerindeki suçlardan hüküm giymemiş olmak veya devam etmekte olan bir kovuşturması bulunmamak ya da kovuşturması uzlaşmayla neticelenmemiş olacaktır.

44. Terör örgütlerine veya Milli Güvenlik Kurulunca Devletin milli güvenliğine karşı faaliyette bulunduğu karar verilen yapı, oluşum veya gruplara üyeliği, mensubiyeti, iltisakı veya irtibatı bulunmamak, şartlarını haiz olması zorunludur.
45. **Taşımacı araçlarını, 13/10/1983 tarihli ve 2918 sayılı Karayolları Trafik Kanunu, 18/7/1997 tarihli ve 23053 mükerrer Resmî Gazete’de Karayolları Trafik Yönetmeliği ve 25/10/2017 ve 30221 sayılı Resmî Gazete’de yayımlanarak yürürlüğe giren “Okul Servis Araçları Yönetmeliği’nin 4 üncü maddesinde belirtilen şartlara ve mevcut mevzuat ile-sözleşme süresince yürürlüğe girecek- tüm yasal yükümlülüklerine uygun bulundurmaya, İlçe Millî Eğitim Müdürlüğü’nün, kolluk kuvvetlerinin ve okulun her zaman bu uygunluğu denetlemesine / denetletmesine açık tutmak ile yükümlüdürler.**

#### **Taşımacılar;**

46. Öğrenci ve çocukların oturarak, güvenli ve rahat bir yolculuk yapmalarını sağlayacak tedbirleri alarak taahhüt ettiği yere kadar Valiliklerce/ kaymakamlıklarca belirlenecek okul açılış ve kapanış saatlerine göre Milli Eğitim Bakanlığınca belirlenen azami sürele uymak suretiyle taşımakla yükümlüdür.
47. Taşımanın tamamının veya bir kısmının bir büyükşehir belediyesi/belediye sınırları içerisinde gerçekleşmesi halinde; şehir içinde izlenecek güzergâh için ilgili büyükşehir belediyesinden/belediyeden **ÖZEL İZİN BELGESİ** almakla yükümlüdür.
48. Hizmet akdine tabi olarak yanında çalışanların, sosyal güvenlik yönünden sigorta işlemlerini yaptırmakla sorumludur.
49. Okul servis araçlarındaki araç takip sistemi verilerini, istenmesi halinde okul yönetimi, kolluk birimleri , İlçe Millî Eğitim Müdürlüğü ile paylaşmakla yükümlüdür.
50. Taşımacılar bu maddede belirtilen şart ve yükümlüklerinin yanı sıra mevzuatta okul servislerine yönelik olarak belirlenmiş diğer şart ve yükümlülüklerine uymak zorundadır.
51. Gerçek kişi taşımacılar okul servis araçları yönetmeliğinin 6. Maddesinin 2. Fıkrasının b) bendindeki **trafik eğitim sertifikasına sahip olmakla yükümlüdür.**
52. Taşımacılar, gerçek ve tüzel kişi olmalarına göre , yüklenici , araç ve çalıştırdıkları personellerle ilgili her türlü bilgi ve belgeyi idareye istenildiği an sunmakla yükümlüdür.
53. Taşıma hizmeti sırasında taşıta öğrencilerden, ilgili okul müdürü , okul öğretmenleri ve müdür yardımcılardan başka herhangi bir yolcu almayacaklardır.
54. Öğrencilerin ikamet yerlerinden okula getirilmesi, okuldan alındıktan sonra ikamet yerlerine bırakılması sırasında her türlü sorumluluk şoföre aittir.
55. Öğrencilerin yolun karşısına geçirilmesi gerektiği yerlerde, güvenli olarak karşıya geçmeleri şoförler tarafından sağlanacaktır.
56. Şoförler, en son taşınacak yere taşınan öğrencilerden tek kız öğrenci kalması halinde, en son noktaya en yakın erkek öğrenci ile giderek kız öğrenciyi bıraktıktan sonra erkek öğrenciyi okuluna bırakacaktır. Şoför yanında bulunan ön koltuklara kız öğrenci oturtulmayacaktır.
57. Taşıt içi düzenin sağlanması, okul öğrencilerinin güvenli şekilde araca binmeleri ve inmelerinden şoförler sorumlu olacaktır.
58. Servis sürücüleri ve rehber personel Okul Servis Araçları 9.maddesinde belirtilen özelliklere sahip, araçların her türlü bakım ve emniyetinden sorumlu, saç sakal traşlı, sade, temiz ve kamu adabına uygun kıyafetle hizmet verecekler, öğrencilerle uygun şekilde muhatap olacak, saygı sınırlarını aşmayacaklardır.
59. Servis sürücüleri ve rehber personel, araçta sigara içmeyecekler ve serviste zorunlu bilgilendirme dışında görüntü ve ses sistemlerini çalıştırmayacaklardır.
60. Öğrencilerin araçlara binmesi ve inmesi sırasında trafikteki diğer araçların öğrenciler için tehlike oluşturmayacak şekilde duraksamasını sağlayacak amacıyla “DUR” işaret levhasını lambası mutlaka yakılacaktır.

#### **F-TAŞIMA İŞLERİNDE ÇALIŞANLARIN ŞARTLARI, GÖREV VE SORUMLULUKLARI:**

Okul servis araçlarını kullanan şoförler;

61. 26 yaşından gün almış ve 66 yaşından gün almamış olacaktır.

62. Türk Ceza Kanununun 53 üncü maddesinde belirtilen süreler geçmiş ve affa uğramış veya hükmün açıklanmasının geri bırakılmasına karar verilmiş olsa bile; Devletin güvenliğine karşı suçlar, anayasal düzene ve bu düzenin işleyişine karşı suçlar, zimmet, irtikap, rüşvet, hırsızlık, dolandırıcılık, sahtecilik, güveni kötüye kullanma, hileli iflas, ihaleye fesat karıştırma, edimin ifasına fesat karıştırma, suçtan kaynaklanan mal varlığı değerlerini aklama veya kaçakçılık suçlarından mahkum olmamış olmak veya bu suçlardan hakkında devam eden ya da uzlaşmayla neticelenmiş bir kovuşturma bulunmayacaktır.
63. Türk Ceza Kanununun 81, 102, 103, 104, 105, 109, 179/3, 188, 190, 191, 226 ve 227 nci maddelerindeki suçlardan mahkum olmamış olmak veya bu suçlardan hakkında devam eden ya da uzlaşmayla neticelenmiş bir kovuşturma bulunmayacaktır.
64. D sınıfı sürücü belgesi için en az beş yıllık, D1 sınıfı sürücü belgesi için en az yedi yıllık sürücü belgesine sahip olmak ve her yıl okul servis şoförlüğüne uygun olduğuna dair aile hekiminden rapor almış olacaktır.
65. Şoförlük mesleği bakımından her beş yılda bir yetkili kuruluşlardan psikoteknik açıdan sağlıklı olduklarını gösteren rapor alacaktır.
66. Son beş yıl içerisinde; bilinçli taksirli olarak ölümlü trafik kazalarına karışmamış olmak, alkollü olarak araç kullanma ve hız kurallarını ihlal nedeniyle, sürücü belgeleri birden fazla geri alınmamış olmak ve 30/3/2005 tarihli ve 5326 sayılı Kabahatler Kanununun 35 inci maddesinde düzenlenen kabahati işlemeyi alışkanlık haline getirmemiş olacaktır.
67. Yurtiçi Yolcu Taşımacılığı Sürücü Mesleki Yeterlilik Belgesine sahip olacaktır.
68. 21/9/2006 tarihli ve 5544 sayılı Meslekî Yeterlilik Kurumu Kanunu çerçevesinde alınan mesleki yeterlilik belgesine sahip olacaktır.
69. Taşıma faaliyeti öncesinde ve sonrasında aracın içini kontrol edecektir.
70. Öğrenci ve çocukların oturarak, güvenli ve rahat bir yolculuk yapmalarını sağlayacak tedbirleri almak, taahhüt ettiği yere kadar götürmek, Valiliklerce/Kaymakamlıklarca belirlenecek okul açılış ve kapanış saatlerine göre Milli Eğitim Bakanlığınca belirlenen azami sürelerle uymak suretiyle taşıyacaktır.
71. Şoförler okul servis araçları yönetmeliğinin 6. Maddesinin 2. Fıkrasının b) bendindeki **trafik eğitim sertifikasına sahip olmakla yükümlüdür.**

## **G – CEZALAR**

72. Yüklenici, görevlendirildiği okulun sosyal, kültürel ve sportif faaliyetler için öğrenci taşınması gerektiğinde ilçe sınırları içerisinde öğrencileri ücretsiz götürüp getirmekle yükümlüdür. Bu şartın yerine getirilmediğinin ilgili **idare / okul tarafından tutanakla tespiti halinde 1 günlük hakediş ücreti kesilir.**
73. Taşımalı eğitim uygulaması kapsamına alınan öğrencilerin taşınması esnasında **öğrenciler dışında yolcu alındığının ilgili idare / okul tarafından tutanakla tespiti halinde 1 günlük hakediş ücreti kesilir.**
74. Her eğitim-öğretim yılında çalıştıracakları şoförlerin isimleri ile araçların plakalarını ve her türlü değişiklikleri aynı gün içinde İlçe Millî Eğitim Müdürlüğüne ve taşıma merkezi okul yönetimine bildirecek, bildirim yapılmadan taşıma yapıldığının **ilgili idare / okul tarafından tutanakla tespiti halinde 1 günlük hakediş ücreti kesilir.**
75. Ehliyetsiz, Ehliyeti yetersiz, Araç kapasitesi düşük ve modelsiz araçla taşıma yapan sürücülerin **ilgili idare / okul tarafından tutanakla tespiti halinde 1 günlük hakediş ücreti kesilir.**
76. Öğrenci taşıma işi yapan araç sürücüleri taşıma merkezi okul müdürlüğü tarafından düzenlenen puantaj cetvellerini her sabah öğrencileri teslim ederken ve öğleden sonra teslim alırken imzalamak zorundadır. **İmzalamadığının ilgili idare / okul tarafından tutanakla tespiti halinde 1 günlük hakediş ücreti kesilir.**
77. Taşıma işinde çalışan şoförlerin Emniyet, Jandarma ve İlçe Millî Eğitim Müdürlüğü tarafından yapılan denetimlerde alkollü araç kullandığı ve araç içinde sigara veya benzeri keyif verici maddeler kullandığı tespit edildiği takdirde **yükleniciye 2 (iki) günlük taşıma ücreti ödenmez.**

## **H- İHALE ESNASINDA İSTENECEK BELGELER:**

78. İHALE ESNASINDA YALNIZCA ARAÇ RUHSATLARI İDAREYE TESLİM EDİLECEK , aşağıda belirtilen diğer belgeler sözleşme imzalama aşamasında idareye teslim edilecektir.

**I- SÖZLEŞME AŞAMASINDA İSTENECEK BELGELER:**

**ARAÇLAR İÇİN :**

- 1- Araca ait Zorunlu Karayolu Mali Sorumluluk Sigortasını,
- 2-Araca Ait Ferdi Kaza Sigortasını ,
- 3-Okul Servis Aracı Bakım ve Onarım Takip Formunu (EK-4)
- 4-Araç kiralık ise iş bitim tarihini kapsayacak şekilde Kira Sözleşmesi ( EK5)
- 5- Araç Güzergah İzin Belgesi

**ŞOFÖRLER İÇİN :**

- 1-Sürücüye ait ehliyeti
  - 2-Sürücüye ait ikametgah belgesini
  - 3-Sürücüye ait kimlik fotokopisini
  - 4-Sürücü taşıma kooperatifine üye ise üyelik belgesi
  - 5-Yurtiçi Yolcu Taşımacılığı Sürücü Mesleki Yeterlilik Belgesini(SRC2)
  - 6-Sürücüye ait Sabıka Kaydı
  - 7-En az 2019 yılı Haziran ayı sonuna kadar geçerli psikoteknik belgesini
  - 8-Tek hekim tarafından verilmiş sağlık raporunu ,
  - 9-Trafik eğitim sertifikası ( Sahip olmayanlar eğitim-öğretim yılı içerisinde eğitime tabi tutulacaktır. )
  - 10-Öğrenim durumunu gösterir belge ( diploma ve benzeri )
  - 11-Şoförlerin, son beş(5) yıl içinde asli kusurlu ve bilinçli taksirli olarak ölümlü trafik kazalarına karışmadığını ve alkollü olarak araç kullanma ve hız kuralını ihlal nedeniyle sürücü belgeleri birden fazla geri alınmamış olmak şartlarını taşıdıklarını Emniyet müdürlüğünden alacakları belge ile belgelendirecekler ,araca ve sürücüye ait belgeleri yükleniciler tarafından imzalanıp kaşeleyecek ve sözleşme imzalanmadan önce idareye sunacaklardır.
  - 12- Şoför bilgi formu ( EK6)
  - 13-Şoför araç bilgi formu ( EK7)
- İşbu şartname; 9 Bölüm ve 78 Maddeden oluşmaktadır.

Yusuf TOPAKCI	Mustafa TİRİT	Sekan SEVGİLİ	Abdullah ERASLAN	Fahri AĞSU
Şube Müdürü	Okul Müdürü	Okul Müdürü	Okul Müdürü	Şef
Komisyon Başkanı	Komisyon Üyesi	Komisyon Üyesi	Komisyon Üyesi	Komisyon Üyesi

OLUR

...../...../2018

Cengiz COŞKUN  
İlçe Milli Eğitim Müdürü

## OTOBÜSLER İÇİN

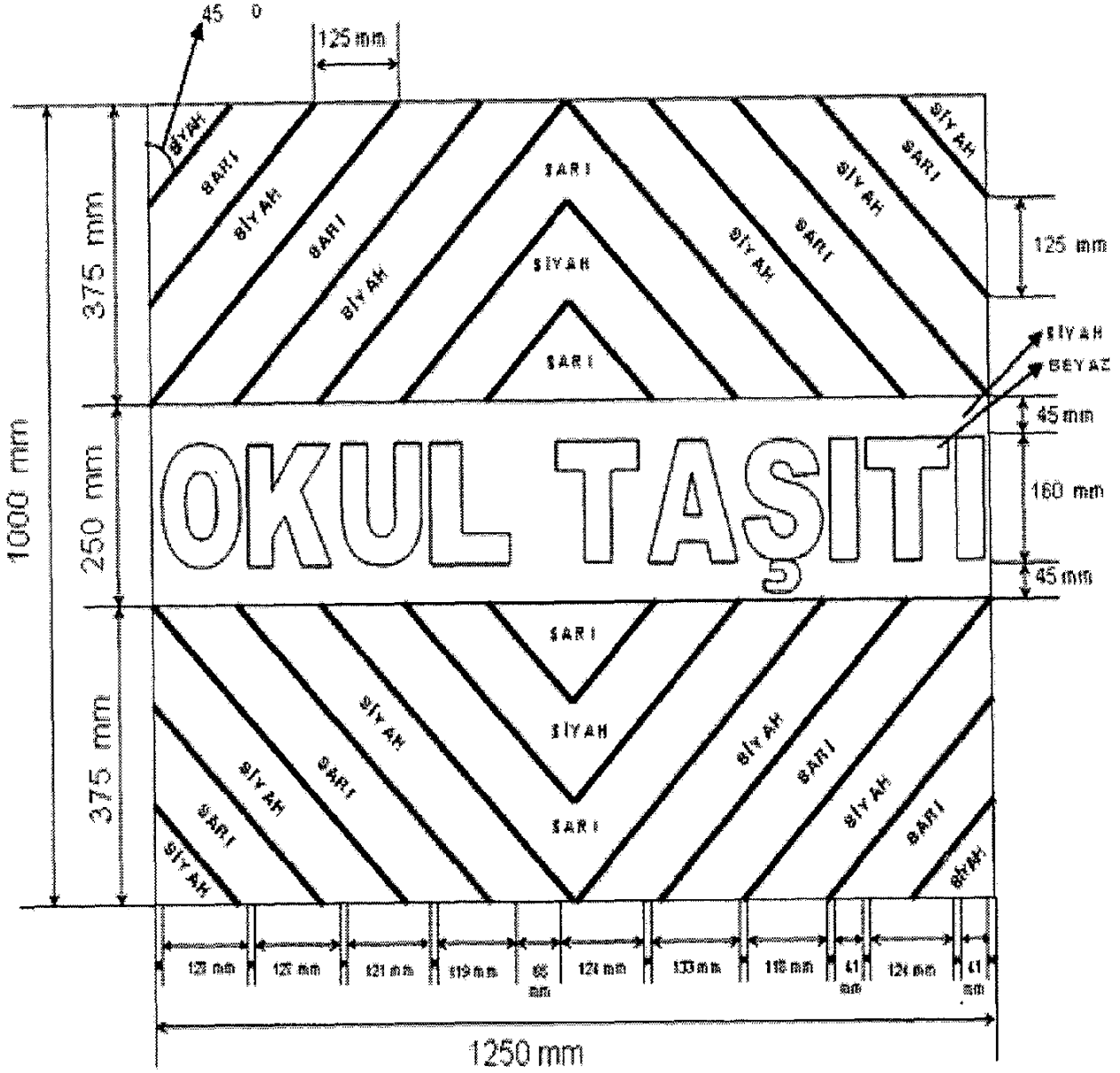

\* Tüm harf aralıkları eşit ve 11 mm'dir.

ÖLÇEK: 1/10



## MINİBÜSLER İÇİN

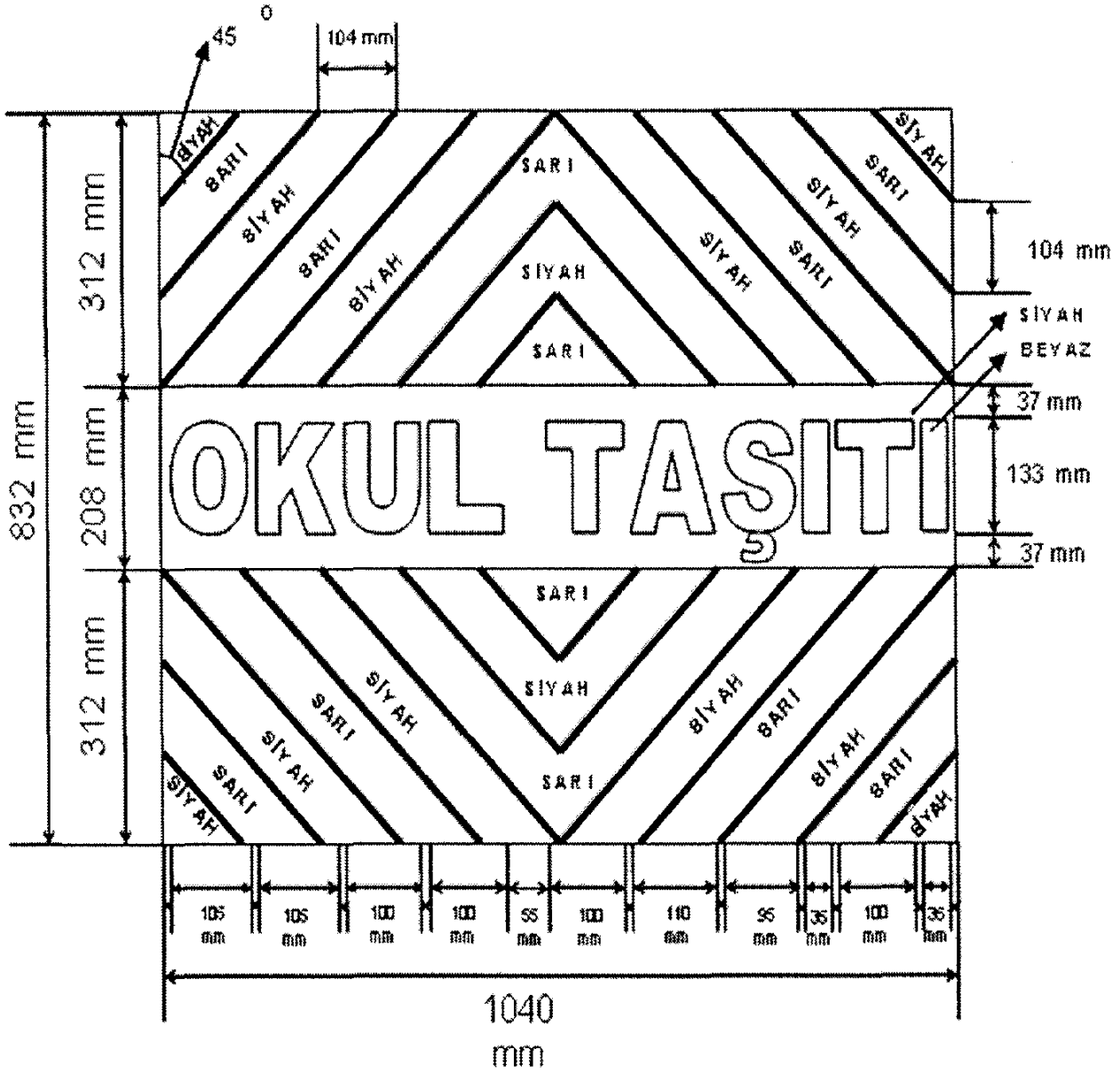

\* Tüm harf aralıkları eşit ve 10 mm'dir.

ÖLÇEK: 1/10

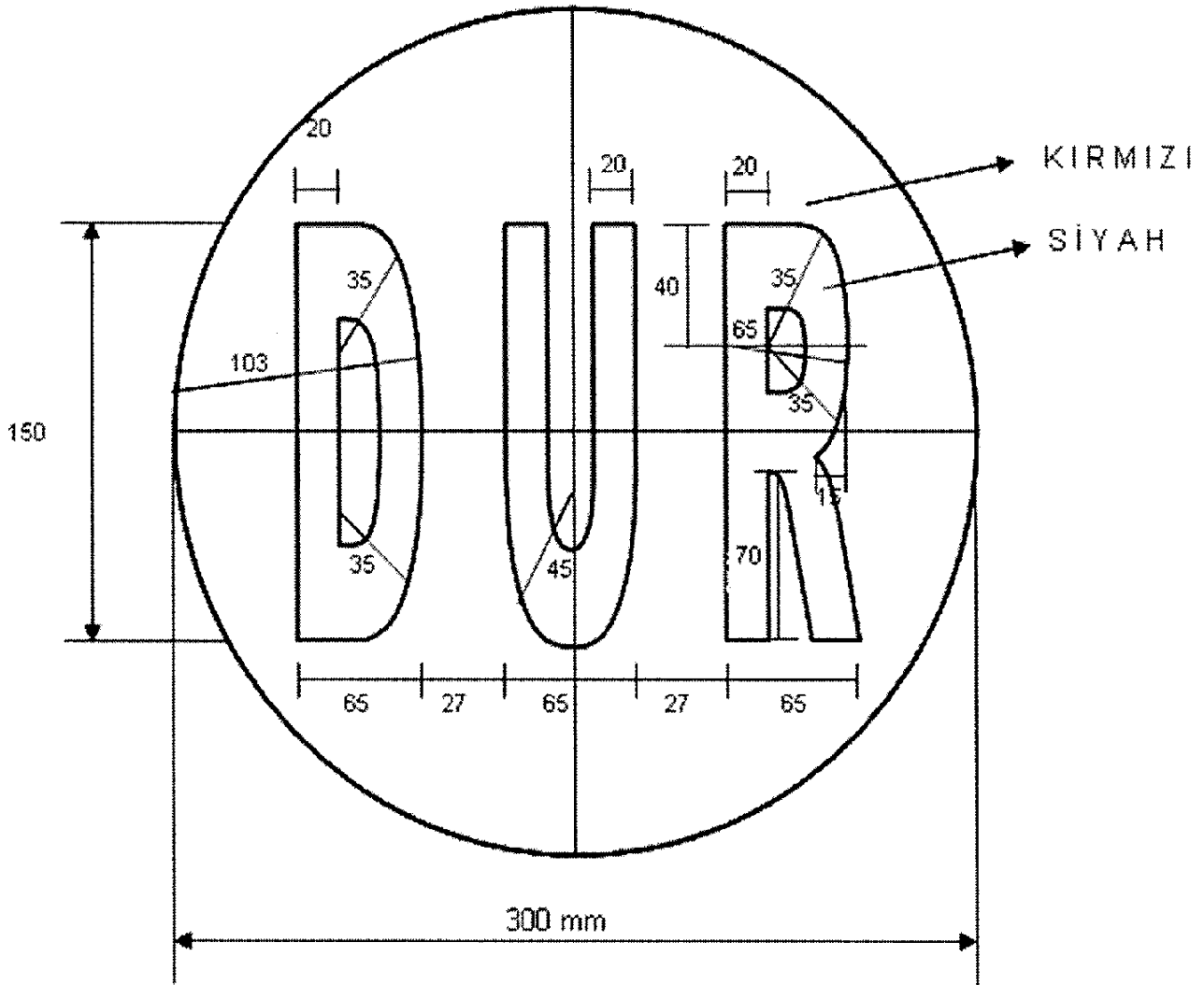

Tüm ölçüler mm'dir.

ÖLÇEK: 1/3

.....BELEDİYE BAŞKANLIĞI ULAŞIM DAİRE BAŞKANLIĞI/ ZABITA MÜDÜRLÜĞÜ OKUL SERVİS ARACI BAKIM VE ONARIM TAKİP FORMU		
ÖZEL İZİN BELGESİ SAYISI	:.....	
TAŞITIN PLAKASI	:.....	
TAŞITIN CİNSİ	:.....	
TAŞITIN SAHİBİ	:.....	
BELGEYİ VEREN BELEDİYE, YETKİLİSİ VE İMZASI	:..... :..... :.....	
BAKIM VE ONARIMIN YAPILDIĞI TARİH	HANGİ BAKIM VE ONARIMLARIN YAPILDIĞI	BAKIM VE ONARIMI YAPAN FİRMA KAŞE VE YETKİLİSİNİN İMZASI
		2918 sayılı Karayolları Trafik Kanunu ile Karayolları Trafik Yönetmeliği, Muayene İstasyonlarının Açılması ve İşletilmesi Hakkında Yönetmelik ve Araçların İmal Tadil ve Montajı Hakkında Yönetmelik'lerde belirtilen hususlar doğrultusunda, aracın bakım ve onarımı yapılmıştır.
		2918 sayılı Karayolları Trafik Kanunu ile Karayolları Trafik Yönetmeliği, Muayene İstasyonlarının Açılması ve İşletilmesi Hakkında Yönetmelik ve Araçların İmal Tadil ve Montajı Hakkında Yönetmelik'lerde belirtilen hususlar doğrultusunda, aracın bakım ve onarımı yapılmıştır.

**EK:5**

## **ARAÇ KİRA SÖZLEŞMESİ**

**Madde 1- Taraflar ;**

**KİRAYA VERENİN;**

**ADI VE SOYADI:**

**ADRESİ:**

**ARAÇ PLAKA NO:**

(Bundan böyle “ KİRAYA VEREN “ olarak anılacaktır.)

**KİRALAYANIN;**

**ADI VE SOYADI (ÜNVANI):**

**ADRESİ:**

(Bundan böyle “ KİRALAYAN ” olarak anılacaktır.)

**Madde 2- Sözleşmenin Konusu;**

.....'a ait ..... Plakalı aracın ../06/2019 tarihine kadar kiralanmasıdır.

**Madde 3- Sözleşmenin Süresi;**

Başlangıç Tarihi: ...../...../2018 Bitim Tarihi : ...../...../2019

**Madde 4- Kira Bedeli;**

Sözleşmeye konu her bir aracın kira bedeli aylık ..... -TL (KDV DAHİL) dir. Kira bedeli kira süresini izleyen ayın ilk haftası içerisinde fatura edilen bedel (KDV Dahil) karşılığında nakden ödenecektir.

**Madde 5- Devir Yasağı;**

Kiracı, kiralayanın onayı olmaksızın, aracı üçüncü şahıslara kullanıramaz. Bu durumda kiracı, aracı kullanacak üçüncü şahsın kimlik, adres ve ehliyetine ilişkin bilgileri sözleşmeye kaydettirmeye ve kiralanana vasıtayı kullanma yetkisi tanıdığı kişinin, bu kontratın tüm koşullarına tamamen uymasını sağlamaya mecburdur. Aracı kullanan kişiler kontratta imzalan olamasa dahi kiracı ile birlikte müteselsil sorumludur.

**Madde 6- Kiracının Yükümlülükleri;**

Kiracı; seyir dışında aracı trafik kurallarına uygun ve güvenliğini sağlayacak biçimde, emniyetli bir yende kapalı ve kilitli olarak park etmekle yükümlüdür.

Kiracı; hiçbir şekilde bu sözleşmeden doğan haklarını, aracın içindeki donanım ve gereçleri devir, temlik ve temin edemez, bunları kiralayana zarar verecek biçimde kullanamaz. Kiracı kira müddeti sonunda araçlarda teslim almış olduğu tüm makine cihaz ve demirbaşları tam ve eksiksiz olarak teslim edecektir. Sözleşmeye konu araçların kullanımından doğan akaryakıt ve bakım onarım giderleri kiracı tarafından karşılanacaktır.

Kiracı; Kira süresi içinde aracın yağını, suyunu ve lastik havalarını kontrol etmekle yükümlüdür. Kiracı; kira süresi içinde vasıtanın Periyodik bakımlarını (yağlama, yağ değişimi v.b) yaptıracaktır.

Normal kullanma ve eskime sonucu yapılan tamirat yedek parça ve lastik deęiřtirme masrafları kiralayana aittir. Normal kullanım harici ihmal ve hatalı kullanım sonucu (Yaęsız, Susuz kullanım, Lastik yarıması gibi) yapılacak tamirat parça ve lastik masrafları ile aracın hareket edememesi durumunda kiralandığı yere getirilmesi için yapılan taşıma harcamaları ve geçerli tarife üzerinden hesaplanarak aracın işten kalma ücreti kiracıya aittir.

Kiracının veya üçüncü bir şahsın kusuruyla kaza halinde aracın uğrayacağı deęer kaybı miktarının tamamını kiracı ödemeyi peşinen kabul ve taahhüt eder.

Kiracı Otobüsü/Minübüsü:

- a) Gümrük yasaları ve ateřli silahlar mevzuatı başta olmak üzere, TC kanunlarına ve yönetmeliklerine aykırılık teşkil edecek şekilde taşınması suç olarak belirtilen eşyaların taşınması ve/veya dięer gayri kanuni işlerde kullanmayacağı ve/veya kullandırmayacağını,
- b) Yarıř, hız denemesi, ralli, saęlamlık denemesi, motorlu sporlar ile trafięe kapalı ve uygun olmayan yollarda, daęlık arazi, kum, bataklık, dere yatağı v.s. gibi yerlerde ve amaçları dışında veya tahammül güçlerine uygun olmayan yer ve yollarda kullanmayacağı veya kullandırmayacağını,
- c) Beyni ve refleksleri ve hareket kabiliyetlerini azaltan ya da uyuşturan emsali ilaçlar ve/veya maddeler almıř kişilere, uyuşturuıcı etkisi altında veya alkollü olduęu hallerde otomobili kullanmayacağı ve kullandırmayacağını,
- d) Hareket eden veya etmeyen başka otomobillerin çekilmesinde veya itilmesinde kullanmayacağı ve /veya kullandırmayacağını,
- e) Demre İlçe Milli Eęitim Müdürlüęünün bilgisi dışında hiçbir şekilde ihale süresince taşıma işi yapmayacağını;
- f) Trafik yasası ve yönetmelięi ile belirlenen yolcu sayısı üstünde yolcu almamayı, istihap haddini aşan yük taşıtmayı, yasa ve yönetmelik esaslarına uygun olarak kullanmayı ve kullandırmayı taahhüt eder.

#### **Madde 7- Hukuki Sorumluluk;**

Kiracı kiraladığı araçlarla ilgili yapacağı ticari faaliyetten dolayı ve çalıştıracığı işçiler ile ilgili olarak tüm SSK, Maliye, dięer resmi kurumlara karşı sorumludur.

#### **Madde 8 - Vergi Sigorta ve Harçlar;**

Kiralanan araçlara ait kira müddeti içerisinde tahakkuk eden tüm yasal vergiler kiracı tarafından ödenecektir.

#### **Madde 9- Uyuřmazlıkların Çözümünde Yetkili Mahkeme ve İcra Daireleri;**

İř bu sözleşmeden doğan uyuřmazlıkların çözümünde ..... Mahkemeleri ve İcra Daireleri yetkilidir.

**Madde 10-** Kiracı; bu Sözleşmede bulunan adresinin doğruluęunu beyanla, bu adresindeki herhangi bir deęiřiklięi kiralayana derhal yazılı olarak bildireceęini, aksi takdirde sözleşmede yazılı adresine yapılacak gerek idari gerekse hukuki tebligatların geçerli sayılacağını ve teblię konusunda herhangi bir itirazda bulunulmayacağını taahhüt eder.

İř bu sözleşme bu madde ile birlikte 11 maddeden ibaret olup tarafların hür iradeleri ile karşılıklı okunarak iki nüsha olarak düzenlenmiş ve imzalanmıştır.../.../.....

**KİRAYA VEREN**  
İmza

**KİRACI**  
İmza

T.C. KİMLİK NUMARASI :  
ŞOFÖRÜN ADI :  
ŞOFÖRÜN SOYADI :  
ŞOFÖRÜN ARACININ CİNSİ :  
ARACIN PLAKASI :  
ARACIN MODELİ :  
ÇALIŞACAĞI HAT :

.....LTD ŞTİ'NE/KOOPERATİFİNE

2018-2019 Eğitim Öğretim Yılında Demre İlçe Milli Eğitim Müdürlüğünün Yapmış olduğu/olacağı İlköğretim Taşıma İhalesinde Yukarıda bilgileri verilen araç ile ..... Hattında Şoför olarak çalışmak istiyorum

Gereğini arz ederim.

.../.../2018  
Adı Soyadı  
Görevi

ADRES :

.....  
.....

YÜKLENİCİ  
İMZA  
KAŞE

.....İHALESİ  
ARAÇ VE ŞOFÖR BİLGİ FORMU

EK:7

ARACIN TAŞIMA YAPACAĞI HAT BİLGİLERİ:

ARACIN TÜRÜ		ARACIN SİGORTA BİLGİLERİ MALİ SORUMLULUK	
ARACIN PLAKASI		YAPILIŞ	BİTİŞ
ARACIN MODELİ			
ARACIN MODEL YILI		FERDİ KAZA SİGORTASI	
ARACIN TRAFİĞE ÇIKIŞ TARİHİ		YAPILIŞ	BİTİŞ
ARACIN KAPASİTESİ			
ARACIN SAHİBİ			
ARACIN TEKNİK MUAYNE GEÇERLİK TARİHİ			

ŞOFÖRÜN

TC KİMLİK NO		SÜRÜCÜ BELGESİ TÜRÜ	
ADI		SÜRÜCÜ BELGESİ TARİHİ	
SOYADI		PSİKOTEKNİK BELGESİ GEÇERLİLİK SÜRESİ	
TEL NO			
DOĞUM TARİHİ			

SIRA NO		VAR	YOK
ARAÇBİLGİLERİ			
1	Araç Ruhsatları	<input type="checkbox"/>	<input type="checkbox"/>
2	Araca Ait Zorunlu Karayolu Mali Sorumluluk Sigortası	<input type="checkbox"/>	<input type="checkbox"/>
3	Araca Ait Ferdi Kaza Sigortası	<input type="checkbox"/>	<input type="checkbox"/>
4	Araç Kira Sözleşmesi	<input type="checkbox"/>	<input type="checkbox"/>
5	Araç Teknik Muayene Formu	<input type="checkbox"/>	<input type="checkbox"/>
6	Araç Güzergah İzin Belgesi	<input type="checkbox"/>	<input type="checkbox"/>
ŞOFÖR BİLGİLERİ			
1	Durum Bildirir Tek Hekim Sağlık Raporu (Aile Hekimi)	<input type="checkbox"/>	<input type="checkbox"/>
2	Yerleşim Yeri ve Diğer Adres Belgesi	<input type="checkbox"/>	<input type="checkbox"/>
3	Sabıka Kaydı	<input type="checkbox"/>	<input type="checkbox"/>
4	Sürücü Belgesi Detay Bilgileri(Emniyet Müdürlüğünden Alınacak)	<input type="checkbox"/>	<input type="checkbox"/>
5	Sürücüye Ait Ehliyet	<input type="checkbox"/>	<input type="checkbox"/>
6	İkametgah Belgesi	<input type="checkbox"/>	<input type="checkbox"/>
7	Kimlik Fotokopisi	<input type="checkbox"/>	<input type="checkbox"/>
8	Taşıma Kooperatifine Üye İse Üyelik Belgesi	<input type="checkbox"/>	<input type="checkbox"/>
9	Yurtiçi Yolcu Taşımacılığı Sürücü Mesleki Yeterlilik Belgesi(SRC2)	<input type="checkbox"/>	<input type="checkbox"/>
10	Psikoteknik Belgesi	<input type="checkbox"/>	<input type="checkbox"/>

Yüklenici İmza  
Kaşe